

NEUE MEILENSTEINE SETZEN

**GELÄNDEFÄHIGKEIT
TRIFFT REICHWEITE**

LIFETIME EXCELLENCE



HIGHLIGHTS

- Unerreichte Performance und Geländegängigkeit des Unimog Geräteträgers gepaart mit den enormen Leistungsdaten einer Palfinger Hubarbeitsbühne

UNIMOG GERÄTETRÄGER U219 L

- Unimog Geräteträger U219 L hat einen ausgewählten Radstand von 3.600 mm, Euro 6 4-Zylindermotor mit 190 PS
- Sehr gute Rundumsicht durch komfortables Freisicht-Fahrerhaus
- Schmale Silhouette, große Beweglichkeit, kleiner Wendekreis
- Beste Geländegängigkeit durch hohe Bodenfreiheit / Portalachsen, lange Schraubenfedern erlauben eine hohe Achsverschränkung
- Niedriger Fahrzeugschwerpunkt sowie optimale Gewichtsbilanz
- Hoher Böschungs- sowie Rampenwinkel
- Permanent Allrad 4x4 mit Längsdifferentialsperre + Differentialsperren an Vorder- und Hinterachse
- Reifen 425/75 R 20 Agrar mit schonendem, geringem Bodendruck

ALL-TERRAIN PLATFORM EDITION AUF 18 m, 23 m, 25 m

- Dank senkrechter Abstützung in Fahrzeugbreite von nur 2,40 m sind Einsätze auf engen, schwer zugänglichen Waldwegen mit kürzesten Rüstzeiten möglich
- Der enorme Stützenhub von 1.300 mm ermöglicht selbst schwierige Einsätze in Hanglagen z.B. für das Freischneiden von Energie- und Bahntrassen, die Wartung von Stromleitungen, im Gewässerschutz oder Forst- und Kommunaleinsatz uvm.
- Die Stützenbedienung ist sowohl von der Basis als auch vom Arbeitskorb möglich
- Mit einer seitlichen Reichweite von bis zu 16,90 m ist ein häufiges Umsetzen des Fahrzeugs während des Arbeitseinsatzes nicht notwendig
- Mehrere Gerätebewegungen können gleichzeitig über das Bedienpult im Arbeitskorb angesteuert werden
- Flacher Unterbau unter dem Arbeitskorb ermöglicht ein nahes Anfahren an Objekte

STANDARDS













- 4 Safety-Unterlegbohlen mit Halterung auf der Fahrgestellabdeckung
- Extrem stabiler Grundrahmen mit hohen Materialstärken für niedrigen Schwerpunkt
- Home-Funktion inkl. Stützen (Einfahrautomatik)
- Stützenbedienung rechts und links an der Basis und im Korb
- Aufstellautomatik mit Überwachung der Fahrzeugneigung
- Permanente Bodendrucküberwachung der Stützen
- Stromeinspeisung an der Basis 230 V/10A über CEE-Stecker inkl. FI-Schutzschalter
- CEE-Einbausteckdose 230 V im Arbeitskorb
- Reinigungsöffnung im Korb
- Selbstschließende Tür für aufrechten Einstieg in den Arbeitskorb
- Automatische Korbarmassistenzfunktion
- 2 Ösen zum Einhängen der Sicherheitsgurte (PSA) im Arbeitskorb
- Flexible Gummiabstreifer zum Schutz des Teleskopsystems



OPTIONEN

- Baumschnitt-Paket (Werkzeugschale im Korb, Halterung für Kettensäge, Trenngitter, Holzrand auf dem Arbeitskorb, Arbeitsscheinwerfer und Umfeld-Beleuchtung)
- Fahrerhausschutzdach
- LED-Warnblitzleuchten
- Schutzdächer für Warnleuchten am Drehtisch
- Alu-Bordwände 300 mm hoch, beidseitig klappbar
- Befestigung für ein Ladungssicherungsnetz
- Zweitsteuerung an der Basis
- Display zusätzlich zum Bedienpult
- Bedienpult mit Einhandbedienung (Joysticks rechts und links und mittig)
- Doppelte Isolation GFK-Korb nach DIN-VDE 0682/742
- 4 Zurrösen, versenkt in der Alu-Abdeckung
- 4 Safety Unterlegbohlen, 5° keilförmig, 500 x 500 mm
- Elektronische Notbedienung der Bühne über ein Display an der Basis inkl. Höhenbegrenzung

TECHNISCHE DATEN ALL-TERRAIN PLATFORM EDITION

	18 m	23 m	25 m
 Gesamtgewicht	10500 kg	10500 kg	10500 kg
 Transportlänge	ca. 7,65 m	ca. 7,65 m	ca. 7,95 m
 Transportbreite	ca. 2,40 m	ca. 2,40 m	ca. 2,40 m
 Transporthöhe	ca. 3,65 m	ca. 3,65 m	ca. 3,65 m
 Radstand	3600 mm	3600 mm	3600 mm
 max. Arbeitshöhe	18,10 m	22,90 m	25,30 m
 max. Korbbodenhöhe	16,10 m	20,90 m	23,30 m
 max. Reichweite*	13 m	16,90 m	16,90 m
 Schwenkbereich Drehtisch	500°	500°	500°
 Drehwinkel Arbeitskorb	2 x 90°	2 x 90°	2 x 90°
 Drehwinkel Korbbarm	185°	185°	185°
 Größe Arbeitskorb	1,40 x 0,70 x 1,10 m	1,40 x 0,70 x 1,10 m	1,40 x 0,70 x 1,10 m
 max. Korblast	300 kg	300 kg	250 kg

* 100 kg Korblast, 0° Aufstellneigung, Korb 0° geschwenkt, Korbkante + 0,5 m

ARBEITSDIAGRAMME

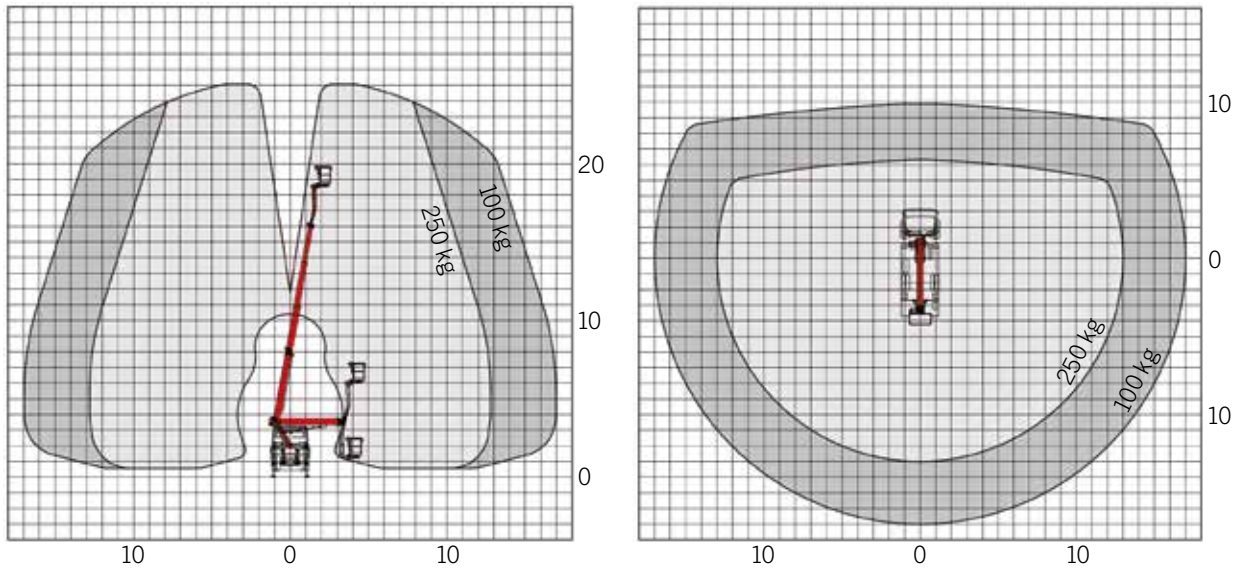

All-Terrain Platform Edition 25 m

ABMESSUNGEN

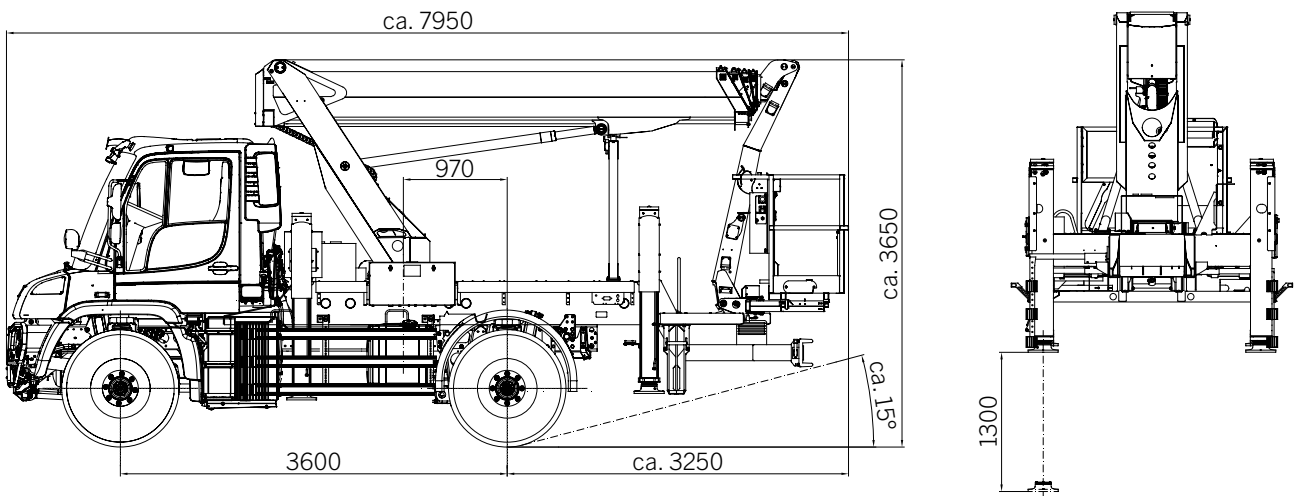

All-Terrain Platform Edition 25 m

KONTAKT

Palfinger Platforms GmbH
Düsseldorfer Str. 100
47809 Krefeld | Germany
sales.platforms@palfinger.com

KP-LIGHTNXUNIMOG+DE

Die abgebildeten Hubarbeitsbühnen sind teilweise mit Wunschausrüstung ausgestattet und entsprechen nicht immer der Standardausführung. Beim Aufbau sind länderspezifische Vorschriften zu beachten. Maßangaben unverbindlich. Technische Änderungen, Irrtümer und Übersetzungsfehler vorbehalten.